



CHANSON PLUS BIFLUOREE

« Y'a des animaux dans nos chansons »

Fiche technique

La présente fiche technique a été créée pour aider à une mise en œuvre du spectacle la plus facile et efficace possible ; elle fait partie intégrante du contrat.

Nous vous remercions de lire attentivement, et de vous assurer que tous les termes considérés sont respectés. Si vous avez des questions ou si vous n'êtes pas sûr de pouvoir remplir toutes les conditions, n'hésitez pas à nous appeler : nous discuterons du problème, et nous l'espérons, trouverons ensemble une solution.

Mais veuillez nous informer au plus tôt des éventuels problèmes rencontrés, et ne faire de modifications qu'avec l'accord du régisseur.

- Merci à chaque production locale de nous indiquer le plus rapidement possible le nom de son responsable pour l'accueil du spectacle (Administratif et technique)(Tel. /Mobile Fax/Email)

Régie Générale & Son :

Gilles BENHAMOU, tel : 06 08 89 57 44, mail : benhamougilles@wanadoo.fr

Régie Lumières :

Julien ULLMANN, tel : 06 87 17 10 07, mail : julien.ullmann@club-internet.fr

- L'implantation lumières sera effectuée, ainsi que le patch et les testes de fonctionnement des lignes et des projecteurs, avant l'arrivée de nos techniciens.

- L'ensemble du système de sonorisation (façade et retours) doit être câblé et testé avant l'arrivée de nos techniciens.

- Si la diffusion façade nécessite plusieurs plans (front, rappels, ...) les mises en phase devront être effectuées avant l'arrivée de nos techniciens.

- La régie son sera placée en salle dans l'axe de la scène, éviter les emplacements sous-balcon.

- L'alimentation secteur du son doit être séparée du reste du bâtiment, Nous faisons des prises de son d'ambiance sur certaines séquences, ceci ne supporte aucun parasite de secteur.

PERSONNEL :

1 Pupitreur.

2 Electriciens.

1 Régisseur Son.

1 Assistant Son / Plateau.

1 Repasseuse 2 heures avant le spectacle.

PLANNING :

Horaire de Jeu	Arrivée des techniciens	Arrivée des artistes
10 h	Un service veille après midi	Veille fin d'après midi
14 h	8 h	11 h
16 h	9 h	13 h
18 h	11 h	15 h



LOGES / CATERING :

- 4 Loges fermant à clé et munies de miroir, 2 portants avec 15 cintres pour costumes point d'eau et toilettes à proximité.
- 6 Serviettes éponge.
- 10 petites bouteilles d'eau (pour la scène).

Pour spectacle l'après midi :

- Déjeuner pour 5 personnes à proximité de la salle.
- Prévoir dans les loges : Eau minérale, café, thé vert, jus de fruit, bières, 1 bouteille de vin blanc, biscuits, friandises.

Pour spectacle le soir :

- Déjeuner pour les 2 techniciens à midi.
- Prévoir catering à 18h30 : Fruits, salades fraîches, jambon blanc ou de pays, fromage. Produits bios ou locaux appréciés.
- Boissons : Eau minérale, café, thé vert, jus de fruit, bière et 2 bouteilles de vin rouge ;
- Assiettes, couverts, verres et serviettes en papier.

PARKING :

Prévoir un emplacement pour deux voitures particulières.

PLATEAU :

- Ouverture : Idéale 11m, Minimum 7m.
- Profondeur : Idéale 10m, Minimum 6m.
- Pendrillonage : à l'italienne, 3 ou 4 plans suivant profondeur.
- Coulisses jardin et cour, circulation lointain.
- Un Cyclorama.
- Le sol de la scène devra être noir, parquet ou tapis de danse.
- 3 x chaises noir.
- 1 x tabouret de bar haut.
- 2 tables en coulisses munies d'éclairage discret. (1 jardin, 1 cour),

BACKLINE :

- Un piano demi-queue, type Yamaha C3, C4, C5, accordé au LA 440 ou 442, par vos soins **pendant la coupure déjeuner**, prévoir retouche après la balance.
- Un tabouret de piano.

INTERPHONIE :

- 3 postes, plateau, lumières, son.

LUMIERES :

- Un jeu d'orgue.
- Gradateurs 48 circuits.
- 20 PC 1000W. Dont 1 sans lentille.
- 4 PC 2000W.
- 22 Pars 64, lampes CP 61.
- 11 Découpes, types Juliat 614 S-SX ou ADB DW105.
- 2 Découpes, types Juliat 613 SX ou ADB DVW 105
- 16 Cycliodes.
- 1 série de 8 ACL.
- 6 Portes gobos, 1 Iris.



SONORISATION :

CONSOLE : Console numérique Yamaha PM5D ou M7CL **avec horloge externe.**
D'autres type de consoles numériques peuvent être utilisées, Digidesign, Digico, Soundcraft, **avec l'accord du sonorisateur.**

PERIPHERIES : 2 x C.D. Avec auto-pause et en bon état.

MICROS : 5 x Liaisons HF **UHF Shure** Série **UR** répartis comme suit :
4 x Emetteurs **UR2** avec capsules **KSM9.**
1 x Emetteurs **UR1** avec **cordons Jacks.**
Ou **seinnheiser SKM 5000.**
Pas de shure série U4, U2, U1.
4 x Statiques type KM 184 **Avec pieds table embase ronde + Perchettes.**
3 x Béta 91, ou 1 Béta 91 et 2 C414.
1 x DI AR133 ou J48.
1 x Béta 98 avec flexible.
1 x SE 300.

DIFF. SALLE : Système stéréo actif, **accroché en aplomb de l'avant scène**, pour une couverture de **100 db en tous points** de la salle. (D&B Q1 Qsub, Christian HEIL MTD115,118 ou MEYER UPA,USW).
Système front file, **au sol en avant scène.** (2 x MTD 115, 112, PS 15, 10).

DIFF. RETOUR : 3 retours de 400 W mini.
2 Sides de 600 W mini sur pied.
L'ensemble de la diffusion retour doit être du même type.
(D&B M4, C. HEIL MTD 115 et 112 ou NEXO PS 15 **pas de PS10**, APG DS12, DS15,).

PIEDS : 4 x Grands pieds perchettes noirs.
4 x Pincés pouvant accueillir les HF mains.
1 x Petit pied perchette noir.
4 x Petits table embase ronde + Perchette.



Chanson plus Bifluorée

« Y'a des animaux dans nos chansons »

Patch son :

	Instrument	Micro	Insert		
1	Piano RT	Béta 91			
2					
3	Piano H	Béta 91 ou C 414			
4	Piano L	Béta 91 ou C 414			
5					
6	Ukulélé	UR 1 + Jack			
7	GTR Folk	D.I			
8	Sylvain	UR 4 KSM 9			Grand Pied Perche
9	Xavier	UR 4 KSM 9			Grand Pied Perche
10	Michel	UR 4 KSM 9			Grand Pied Perche
11	Spare	UR 4 KSM 9			Grand Pied Perche
12	Ambiance	KM 184			Pied table
13	Ambiance	KM 184			Pied table
14	Ambiance	KM 184			Pied table
15	Ambiance	KM 184			Pied table
16	Cuillères	SE 300			Petit Pied Perche
17	Boite	Béta 98			Flexible
18					
19					
20					
21	CD L				
22	CD R				
23	CD L				
24	CD R				
	Aux 1 PRE	RT Avant	EQ 31 bandes	2 x Wedges	1 canal d'ampli
	Aux 2 PRE	RT Piano	EQ 31 bandes	1 x Wedge	1 canal d'ampli
	Aux 3 PRE	Side jardin	EQ 31 bandes	1 x Side	1 canal d'ampli
	Aux 4 PRE	Side cour	EQ 31 bandes	1 x Side	1 canal d'ampli
	Aux 5 Post	Fx 1			
	Aux 6 Post	FX 2			
	Aux 7 Post	FX 3			
	Bus interne	Prise d'Ambiance	EQ 31 bandes		
	Bus interne	Prise d'Ambiance	EQ 31 bandes		
	Bus interne	Mix Voies	Equaliseur Dynamique		
	Bus interne	Mix Voies	Equaliseur Dynamique		
	Master		EQ / Comp		

Plan de scène :

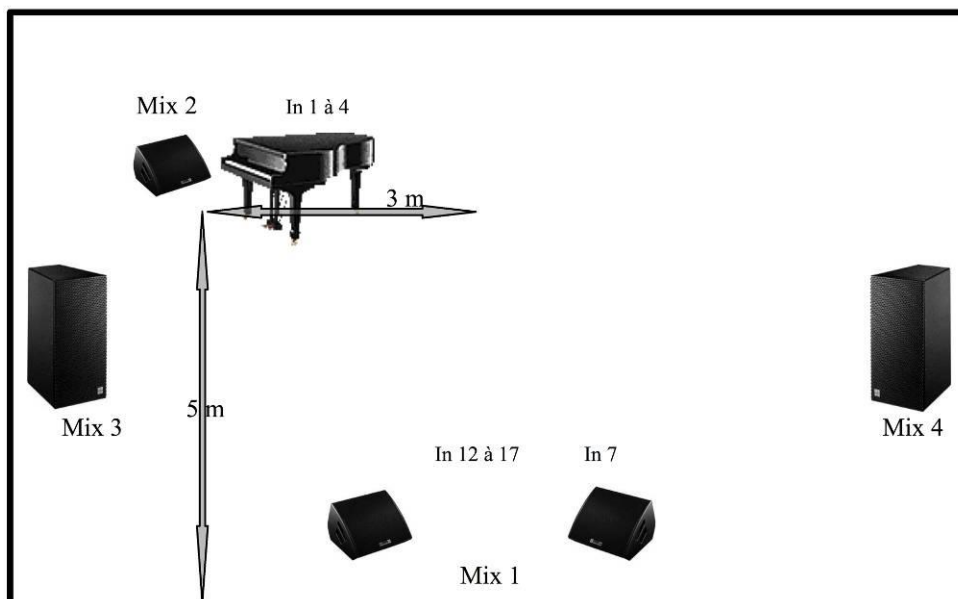









FICHE TECHNIQUE LUMIERE CHANSON PLUS BIFLUOREE

« Y'A DES ANIMAUX DANS NOS CHANSONS »

1 JEU D'ORGUE + GRADATEURS 48 CIRCUITS

-  20 PC 1000W dont 1 sans lentille (circuit 36 au sol)
-  4 PC 2000W
-  22 PARS 64 lampes CP 61
-  11 DECOUPES type JULIAT 614S-SX ou ADB DW 105 + 1 iris + 4 portes-gobos
-  2 DECOUPES type JULIAT 613 SX ou ADB DVW 105 + 2 portes-gobos
-  16 CYCLIODES
-  1X8 ACL 250W

1 CYCLORAMA

1 MACHINE A BROUILLARD (ou sels à fumée + plaque chauffante fournis par
Chanson +)

GELATINES Lee : 104 106 139 141 142 147 157 158 162 166 195 200

343 715

Rosco : 132



Chanson plus Bifluorée

« Y'a des animaux dans nos chansons »

